

Les pelles sur pneus.

A 312

Litronic®

Poids en charge : 12.600 - 13.800 kg
Puissance moteur : 75 kW / 102 ch
Capacité du godet rétro : 0,33 - 0,75 m³



LIEBHERR

A 312

Litronic

Poids en charge : 12.600 - 13.800 kg

Puissance moteur : 75 kW / 102 ch

Capacité du godet rétro : 0,33 - 0,75 m³



Performances

Les pelles compactes Liebherr séduisent par une technique des plus modernes et une finition de haute qualité. Construites pour fournir un maximum de productivité, leur structure intelligente leur permet de développer déjà tout leur potentiel en espace restreint. Des composants Liebherr parfaitement adaptés les uns aux autres confèrent à la A 312 Litronic d'excellentes propriétés d'utilisation.

Rentabilité

Le système Litronic Liebherr augmente les performances des machines tout en diminuant la consommation de carburant. L'offre de service après-vente de Liebherr, très complète, propose des prestations sur mesure. De longs intervalles de maintenance et des temps de réaction courts et rapides en SAV amplifient la rentabilité des pelles compactes.

Confort

Les pelles compactes A 312 Litronic offrent au conducteur un poste de travail spacieux, conçu dans le respect d'une ergonomie des plus modernes. Les larges vitres et assurent une vue parfaite sur l'ensemble des conditions de chantier.

Fiabilité

Avec plus de 50 ans d'expérience en construction de pelles hydrauliques, Liebherr offre une avance inégalée en matière de compétences tant sur le plan de la construction que de la fiabilité. Dotées de détails d'équipement innovants, la A 312 Litronic se caractérisent d'ores et déjà par leurs technologies avancées.





Équipement

- Double logement des vérins de levée
- Cinématique pour capacités de levage élevées



Performances

Les pelles compactes Liebherr séduisent par une technique des plus modernes et une finition de haute qualité. Construites pour fournir un maximum de productivité, leur structure intelligente leur permet de développer déjà tout leur potentiel en espace restreint. Des composants Liebherr parfaitement adaptés les uns aux autres confèrent à la A 312 Litronic d'excellentes propriétés d'utilisation.

Capacité de chargement élevée

Capacités de charge élevées

La répartition intelligente des composants de la tourelle, associée au positionnement optimisé du moteur, permet de garantir une stabilité élevée.

Puissance sans compromis

Le maximal de la puissance et des différentes forces est à tout moment disponible sans aucune limite pour garantir une capacité de chargement élevée.

Taux de remplissage du godet élevé

Les outils d'excavation construits par Liebherr sont conçus pour garantir des taux de remplissage élevés. La forme du godet assure un bon comportement de cavage et garantit une production exceptionnelle.

Une base stable

Structures optimisées

Des composants très résistants élaborés avec soin, associés à une construction en caisson, confèrent à tout moment une grande sécurité de stabilité grâce aux appuis lame, 2 points, 2 points et lame.

Force de transmission

La boîte power-shift de série permet des déplacements rapides en montée et la commutation sans s'arrêter. L'avance lente se fait le garant, même sur terrain difficile, de mouvements de translation précis.

Litronic

- Améliore les performances de la pelle
- Diminue la consommation de carburant
- Permet un maximum de sensibilité de commande



Un châssis robuste

- Différentes versions de châssis avec appuis soudés assurent, pour chaque type d'opération, une position sûre, un maximum de stabilité et une longue durée de vie
- Lame d'ancrage/de remblayage à structure en caisson. Deux paliers suffisent pour assurer la haute rigidité.



Refroidissement intelligent

- Système de refroidissement à régulation thermostatique qui fonctionne en fonction de la demande, diminue la consommation de carburant et réduit le niveau sonore
- Composants de la transmission à longue durée de vie
- Phase de mise en température et climatisation de la cabine plus rapides
- Le système d'échappement se trouve en dehors du compartiment moteur à refroidir



Rentabilité

Le système Litronic Liebherr augmente les performances des machines tout en diminuant la consommation de carburant. L'offre de service après-vente de Liebherr, très complète, propose des prestations sur mesure. De longs intervalles de maintenance et des temps de réaction courts et rapides en SAV amplifient la rentabilité des pelles compactes.

Coûts de fonctionnement bas

Ralenti automatique En l'absence de mouvement de travail et de déplacement, une fonction, que vous pouvez activer, diminue le régime du moteur et réduit ainsi la consommation de carburant et les émissions.

Points de maintenance Les points d'entretien du moteur (les filtres ou l'affichage des quantités de remplissage par exemple) sont d'un accès simple et faciles à atteindre. Le grand hayon arrière permet d'effectuer les opérations de maintenance rapidement et en toute simplicité.

Une offre de SAV complète L'offre individuelle de service après-vente de Liebherr couvre un ensemble de prestations sur mesure. Les pièces de rechange des programmes ReMan, ReBuilt et Repair apportent la solution idéale à toutes les situations et toujours avec la qualité constructeur.

Conçues durer et d'une valeur constante

Prestation sur mesure Un personnel de SAV formé directement dans les usines de production offre des prestations sur mesure. Votre lien direct avec Liebherr est garanti grâce à la parfaite intégration de tous les centres de SAV dans notre propre système de logistique Liebherr. L'accès électronique à notre système mondial de gestion des pièces de rechange permet une disponibilité des pièces de 98% 24h/24.

Prix de revente élevé En misant sur des matériaux de grande qualité et sur une finition longue durée, les pelles Liebherr sont construites pour le long terme et garantissent ainsi un maintien maximal de leur valeur.



Likufix

- Système d'attache rapide pour outils hydrauliques et mécaniques
- Changement de tous les outils à partir de la cabine de conduite
- Gain de temps considérable par rapport au raccordement manuel des tuyaux hydrauliques



Centrale de puissance

- Moteur Diesel refroidi par eau, à injection directe, turbocompressé
- Grande cylindrée de 4,8 l
- Régime de 1800 t/min seulement en conduite et sur travaux



**Volume de rangement –
chaque chose à sa place**

- Un grand caisson de rangement verrouillable sur la tourelle
- Deux boîtes à outils de série disposées dans le châssis



Confort

Les pelles compactes A 312 Litronic offrent au conducteur un poste de travail spacieux, conçu dans le respect d'une ergonomie des plus modernes. Les larges vitres et assurent une vue parfaite sur l'ensemble des conditions de chantier.

Confort mobile

Le plus de clarté

Une structure de la tourelle bien pensée, offrant une tourelle de faible hauteur, de larges surfaces vitrées et des arêtes arrondies, améliore la vue d'ensemble et garantit une bonne visibilité sur l'ensemble de la zone de travail.

Une montée facile

De larges marches, des poignées ergonomiques et une colonne de direction réglable facilitent la montée dans la cabine de conduite Liebherr.

Un environnement agréable

Le faible régime du moteur, une insonorisation de grande qualité et à des composants hydrauliques optimisés assurent un niveau sonore agréable, tant au niveau des bruits dans la cabine que des bruits extérieurs. Le niveau sonore est comparable à celui d'automobiles Diesel modernes.

Espace

Les grands volumes de rangement supplémentaires situés dans le châssis et la tourelle permettent de ranger sans aucun problème les ustensiles de chantier quotidiens.

Facilités de maintenance intégrées

Accès facile

Le grand hayon du compartiment moteur permet d'y travailler confortablement.

Travail facilité

Le robinet d'arrêt disponible de série sur le réservoir hydraulique découple le système et garantit, ainsi, de pouvoir effectuer confortablement les opérations d'entretien sur le circuit hydraulique.



Cabine grand espace

- Siège conducteur réglable en hauteur et ajustable à la corpulence du conducteur. À réglage horizontal, avec ou sans pupitre
- Colonne de direction réglable
- Grande lucarne
- Persienne



Espace au sol

- Des pédales ergonomiques pour un travail détendu et sans fatigue
- Une colonne de direction à réglage variable au moyen d'une pédale
- Un tapis de sol anti-dérapant à rainures horizontales pour faciliter le nettoyage de la cabine



Vérins hydrauliques Liebherr

- Tailles adaptées pour chaque engin
- Revêtement de surface de la tige de piston de haute qualité
- Les vérins Liebherr sont équipés d'un système spécial d'étanchéité longue durée
- Amortissement en fin de course aux deux extrémités des vérins de l'équipement de travail



Fiabilité

Avec plus de 50 ans d'expérience en construction de pelles hydrauliques, Liebherr offre une avance inégalée en matière de compétences tant sur le plan de la construction que de la fiabilité. Dotées de détails d'équipement innovants, la A 312 Litronic se caractérisent d'ores et déjà par leurs technologies avancées.

La qualité jusque dans les moindres détails

Composants Liebherr

Les composants tels que couronne de rotation, mécanisme d'orientation, vérins hydrauliques et éléments électroniques sont développés, testés et produits par Liebherr qui les adapte tout spécialement aux machines de travaux publics. Dès la phase de développement, ces composants (la couronne de rotation et le mécanisme d'orientation par exemple) sont ajustés les uns aux autres afin de fournir un niveau de qualité constant.

Sécurité de fonctionnement

Les composants relatifs à la sécurité et intégrés de série (coupe-circuit en cas de rupture de conduite sur les vérins de calage par exemple) assurent un haut niveau de sécurité.

Le conducteur peut entièrement se concentrer sur son travail, l'électronique de bord intégrée se chargeant d'assurer un réajustement constant aux valeurs prédéfinies.

Des détails de qualité

Filtre à carburant

Le système Liebherr de filtres centrifuges à carburant est disponible de série ; il sépare, avec une fiabilité de 100 %, l'eau et les particules de saleté.

Système d'échappement

Bien pensé, le système d'échappement à trois compartiments permet, grâce à son grand volume, de diminuer les émissions sonores et d'augmenter la longévité du mécanisme d'échappement et du moteur.

Barreau magnétique

Le barreau magnétique intégré de série dans le circuit hydraulique accroît la durée de vie de l'huile.



Un air propre

- L'air d'admission est aspiré à l'arrière de la cabine, dans la zone la plus propre
- Extraction de 96 % de toutes les poussières et particules d'eau grâce au filtre centrifuge placé en amont
- Le résultat : longévité du moteur et longs intervalles de remplacement du filtre

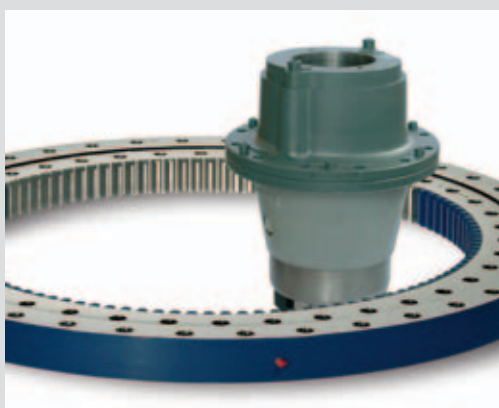

Les technologies clés de Liebherr

- Couronne de rotation Liebherr à denture intérieure
- Entraînement du mécanisme d'orientation Liebherr pour un couple de rotation élevé
- Construits par des centres de compétences situés en Allemagne et disposant des processus de fabrication les plus modernes

Données techniques



Moteur

Puissance selon norme ISO 9249	75 kW (102 ch) à 1800 tr/min
Type	Deutz BF4M1013E
Conception	4 cylindres en ligne
Alésage/Course	108/130 mm
Cylindrée	4,8 l
Principe de fonctionnement	Moteur Diesel 4 temps Injection directe Suralimenté
Emission	Conforme à la directive CE
Circuit de refroidissement	Refroidissement par eau avec ventilateur réglé en continu et thermostatiquement
Filtre à air	Filtre à air sec avec séparateur primaire et élément de sécurité, filtration préalable des particules à 95 % (TopAir)
Capacité du réservoir	215 l
Mise au ralenti automatique	Manipulateurs sensitifs
Circuit électrique	
Tension	24 V
Batteries	2 x 92 Ah/12 V
Alternateur	Triphasé 24 V/55 A



Circuit hydraulique

Pompe hydraulique	Liebherr à débit variable et plateau oscillant
Débit maxi	230 l/min
Pression maxi	350 bar
Régulation et commande des pompes	Système Comfort synchrone Liebherr (LSC) avec régulation électronique par puissance limite, débit mini des pompes à pression maxi, débit mini lorsque aucune fonction n'est activée, distribution de l'huile aux différents récepteurs proportionnelle à la demande, circuit d'orientation prioritaire et contrôle du couple
Capacité du réservoir hydr.	170 l
Capacité du système hydr.	maxi 320 l
Filtration	Filtre dans le circuit retour, avec haute précision de filtration (5 µm)
Circuit de refroidissement	Radiateur d'huile avec ventilateur réglé en continu et thermostatiquement
Sélecteur de mode	Adaptation continue de la puissance du moteur selon les applications
POWER-PLUS	Pour une puissance de terrassement maximale et les applications extrêmes (non limitées dans le temps)
Plage POWER	Pour une puissance de terrassement élevée en cas de faible consommation de carburant
Plage ECO	Pour les travaux en régime économique et écologique
Sélecteur Super-Finish	Adaptation continue du régime moteur – pour travaux de précision et travaux nécessitant une puissance élevée; commutable via le manipulateur en croix gauche; possible pour toutes les plages de mode sélectionnées
Fonction additionnelle	Débits réglables pour les accessoires en option



Commande

Système de répartition d'énergie	A l'aide de distributeurs hydrauliques intégrant des clapets de sécurité, commande simultanée ou indépendante de la translation, de l'orientation et de l'équipement
Commande	
Rotation et équipement	Pilotage proportionnel par manipulateur en croix
Translation	Pilotage proportionnel par pédale
Fonctions supplémentaires	Opérées par pédales à pilotage proportionnel ou par un interrupteur



Orientation

Moteur de rotation	Moteur hydraulique Liebherr à plateau oscillant avec distributeurs intégrés et commande du couple
Réducteur	Liebherr compact à train planétaire
Couronne de rotation	Liebherr à denture intérieure étanche
Vitesse de rotation	0–9,0 tr/min à variation continue
Couple de rotation	34 kNm
Frein de blocage	Frein de positionnement par pédale



Cabine

Cabine	Cabine confortable largement dimensionnée, montée sur plots élastiques, isolée phoniquement, vitres teintées, pare-brise escamotable sous le toit de la cabine, porte avec vitre coulissante, grande lucarne de toit, pare-soleil
Siège	Monté sur amortisseurs, réglable en fonction du poids du conducteur en longueur, avec adaptation automatique de la hauteur (6 positions)
Commandes	Intégrées dans les consoles, les manipulateurs sont réglables par rapport au siège
Tableau de bord	Instruments anti-éblouissement disposés ergonomiquement; contrôle automatique, affichage de la chute de pression de l'huile moteur ou du niveau trop faible de l'huile hydraulique
Indicateur d'heures	Visible de l'extérieur de fonctionnement
Chauffage	Alimenté par eau moteur, utilisable soit en chauffage à recyclage d'air extérieur, soit en ventilation par air frais, avec prise d'air extérieure supplémentaire pour le pare-brise, unité de commande dans console droite
Niveau sonore	
ISO 6396	L_{pA} (intérieur) = 72 dB(A)
2000/14/CE	L_{WA} (extérieur) = 99 dB(A)
Les niveaux sonores indiqués sont conformes aux directives "Blauer Engel".	



Châssis

Moteur hydraulique	A plateau oscillant avec clapet ralentisseur intégré
Boîte	Semi-automatique à 2 gammes de vitesse avec protection intégré et ralentisseur intégré
Vitesse de translation	0– 1,5 km/h (tout terrain) 0– 5,0 km/h (chantier) 0– 6,0 km/h (vitesse lente, route) 0–20,0 km/h (route) 0–30,0 km/h (Speeder) – option
Ponts moteurs	26-t pont directeur oscillant, blocable automatiquement et hydrauliquement
Freinage	Freins à disques multiples à bain d'huile sans entretien, frein de service et de stationnement activés hydrauliquement
Variants du châssis	Lame d'ancrage (réglable en translation pour travaux de nivellement) 2 stabilisateurs Lame + 2 stabilisateurs



Équipement

Vérins hydrauliques	Liebherr avec amortissement en fin de course, munis de joints spéciaux de guidage et d'étanchéité
Paliers	Étanches, entretien réduit
Graissage	Points de graissage regroupés et facilement accessibles
Godet rétro	Monté en série avec un crochet de sécurité de 8 t

Dimensions

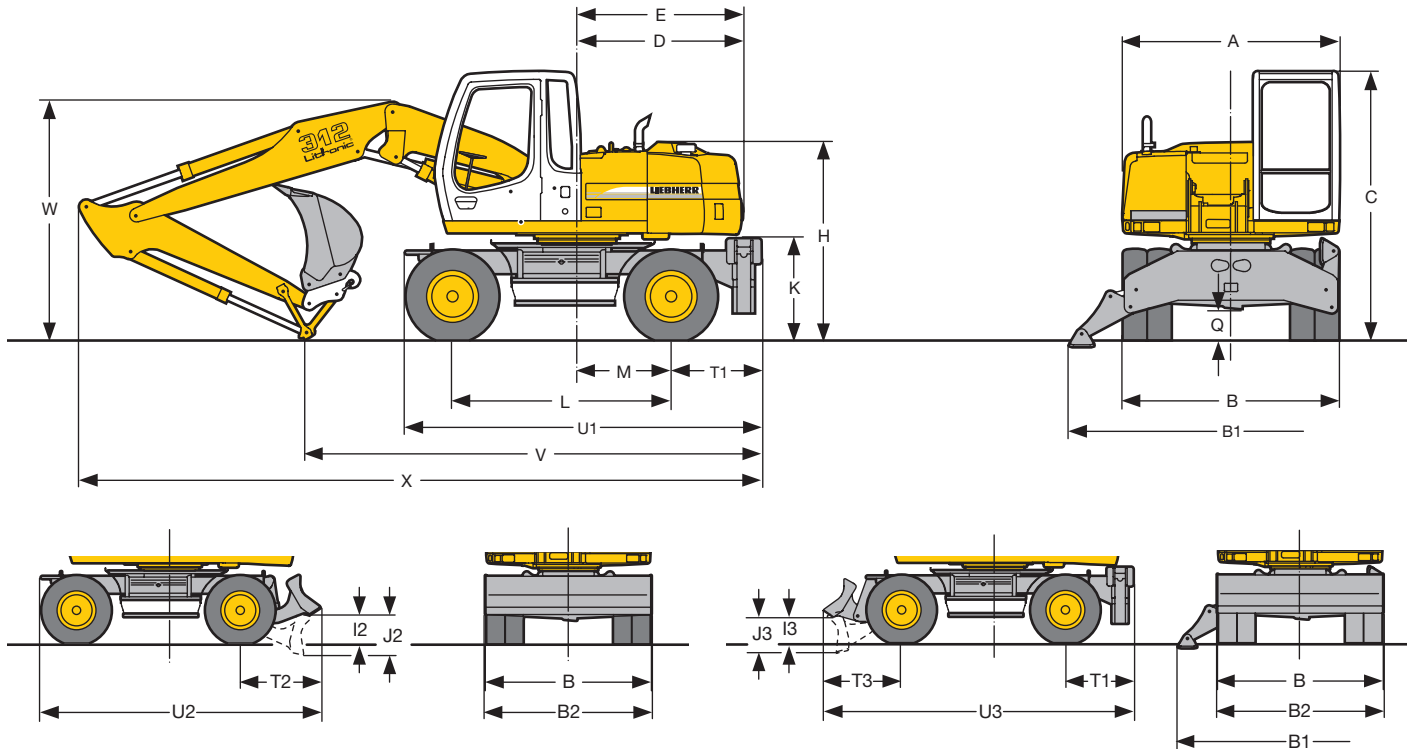

	mm
A	2500
B	2500
B1	3750
B2	2550
C	3110
D	1920
E	1920
H	2285
I2	450
J2	625
K	545
L	1200
M	2540
	1100

	mm
Q	360
T1	1035
T2	1225
T3	1180
U1	4125
U2	4315
U3	4760
V ¹⁾	5300-6150
V ²⁾	4700-5750
W ¹⁾	2850-3000
W ²⁾	2850-3000
X ¹⁾	8100-8650
X ²⁾	7700-8300

¹⁾ pour bras réglable hydrauliquement

²⁾ pour flèche monobloc

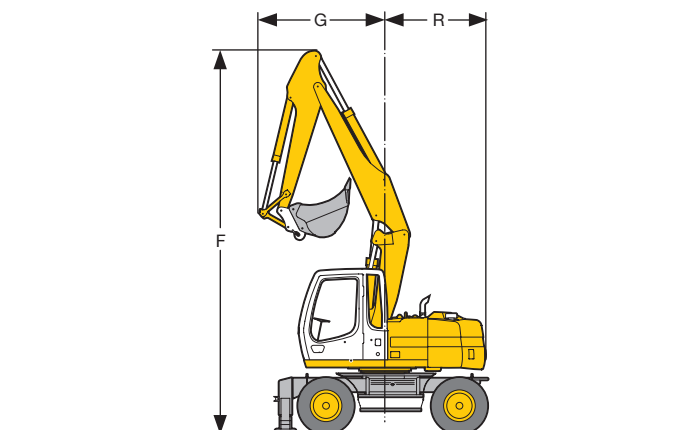

Flèche	Balancier	F	G	R
	m	mm	mm	mm
bras réglable hydrauliquement	2,05	7300	2350	1900
bras réglable hydrauliquement	2,25	7300	2400	1900

Équipement rétro

avec bras réglable hydrauliquement 3,20 m

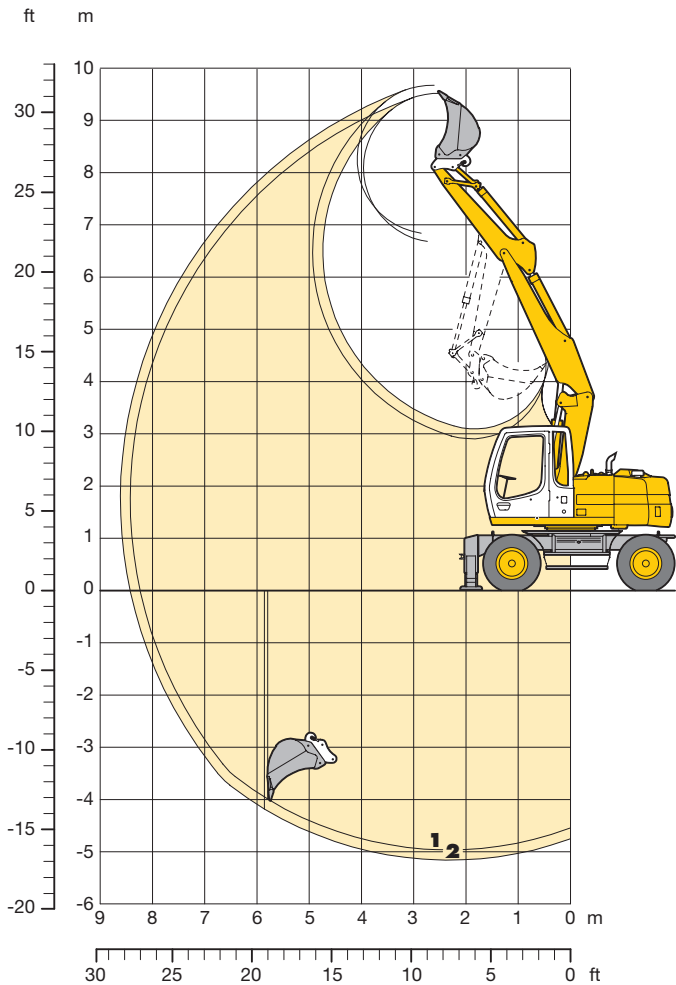

Débattements

avec changement rapide

		1	2
Longueur du balancier	m	2,05	2,25
Profondeur maxi d'extraction	m	5,00	5,20
Portée maxi au sol	m	8,25	8,45
Hauteur maxi de déversement	m	6,70	6,85
Hauteur maxi à la dent	m	9,55	9,70

Forces aux dents

		1	2
Force de pénétration maxi	kN	64,5	60,4
	t	6,6	6,2
Force de cavage maxi	kN	79,1	79,1
	t	8,1	8,1
Force de cavage avec godet dérocteur		111,3 kN (11,3 t)	
Force de pénétration maxi (balancier 1,70 m)		72,4 kN (7,4 t)	

Poids

Le poids en ordre de marche comprend la machine de base, 8 roues jumelées avec entretoises, bras réglable hydrauliquement 3,20 m, balancier 2,25 m, dispositif de changement rapide 33 et godet 850 mm/0,46 m³.

Châssis	Poids
A 312 Litronic [®] avec lame d'ancrage	13050 kg
A 312 Litronic [®] avec 2 stabilisateurs	13150 kg
A 312 Litronic [®] avec lame + 2 stabilisateurs	13750 kg

Godet rétro Stabilité (limitation à 75% de la charge de basculement statique conformément à la norme ISO 10567*)

Largeur de coupe mm	Capacité ISO 7451 ¹⁾ m ³	Poids kg	Stabilisateurs relevés		Lame abaissée		2 stabilisateurs abaissés		Lame + 2 stabilisateurs abaissés	
			Longueur du balancier (m)		Longueur du balancier (m)		Longueur du balancier (m)		Longueur du balancier (m)	
			2,05	2,25	2,05	2,25	2,05	2,25	2,05	2,25
650	0,33	280	□	□	□	□	□	□	□	□
850	0,46	330	□	□	□	□	□	□	□	□
1050	0,60	380	△	■	△	△	□	□	□	□
1250	0,75	430	▲	▲	■	■	□	△	□	△

* Indications données à portée maximale sur une rotation de la tourelle à 360° avec l'essieu oscillant bloqué et sans dispositif de changement rapide (Conformément à la norme ISO 10567 les valeurs correspondent à 75 % de la charge de basculement statique ou 87 % de la limite hydr.)

¹⁾ comparable avec SAE (avec dôme)

□	= ≤ 1,8 t/m ³ poids spécifique maxi des matériaux
△	= ≤ 1,5 t/m ³ poids spécifique maxi des matériaux
■	= ≤ 1,2 t/m ³ poids spécifique maxi des matériaux
▲	= -

Forces de levage

avec bras réglable hydrauliquement 3,20 m

Balancier 2,05 m

m	Châssis	3,0 m		4,5 m		6,0 m		7,5 m		m
		↑	↓	↑	↓	↑	↓	↑	↓	
7,5	Stabilisateurs relevés							1,9*	1,9*	4,15
	Lame abaissée							1,9*	1,9*	
	2 stabilisateurs abaissés							1,9*	1,9*	
	Lame + 2 stab. abaissés							1,9*	1,9*	
6,0	Stabilisateurs relevés			2,9	3,5*			1,6*	1,6*	5,75
	Lame abaissée			3,2	3,5*			1,6*	1,6*	
	2 stabilisateurs abaissés			3,5*	3,5*			1,6*	1,6*	
	Lame + 2 stab. abaissés			3,5*	3,5*			1,6*	1,6*	
4,5	Stabilisateurs relevés	5,0*	5,0*	2,9	4,0*	1,7	2,9	1,4	1,6*	6,63
	Lame abaissée	5,0*	5,0*	3,2	4,0*	2,0	3,2*	1,6*	1,6*	
	2 stabilisateurs abaissés	5,0*	5,0*	3,9	4,0*	2,5	3,2*	1,6*	1,6*	
	Lame + 2 stab. abaissés	5,0*	5,0*	4,0*	4,0*	3,0	3,2*	1,6*	1,6*	
3,0	Stabilisateurs relevés	5,1	7,1*	2,8	4,5*	1,7	2,9	1,2	1,6*	7,08
	Lame abaissée	5,6	7,1*	3,1	4,6*	1,9	3,6*	1,4	1,6*	
	2 stabilisateurs abaissés	7,0	7,1*	3,8	4,6*	2,4	3,6*	1,6*	1,6*	
	Lame + 2 stab. abaissés	7,1*	7,1*	4,6	4,6*	3,0	3,6*	1,6*	1,6*	
1,5	Stabilisateurs relevés	4,9	7,8*	2,8	4,4	1,6	2,8	1,1	1,8*	7,19
	Lame abaissée	5,4	7,8*	3,1	5,1*	1,9	3,7*	1,3	1,8*	
	2 stabilisateurs abaissés	6,9*	7,8*	3,8	5,1*	2,4	3,7*	1,7	1,8*	
	Lame + 2 stab. abaissés	7,8*	7,8*	4,5	5,1*	2,9	3,7*	1,8*	1,8*	
0	Stabilisateurs relevés	4,8	8,1*	2,6	4,5	1,5	2,7	1,1	2,1*	6,97
	Lame abaissée	5,5	8,1*	2,9	5,1*	1,7	3,7*	1,3	2,1*	
	2 stabilisateurs abaissés	6,9	8,1*	3,7	5,1*	2,3	3,7*	1,7	2,1*	
	Lame + 2 stab. abaissés	8,1*	8,1*	4,5	5,1*	2,8	3,7*	2,1*	2,1*	
-1,5	Stabilisateurs relevés	4,5	8,3*	2,3	4,2	1,4	2,6	1,3	2,4	6,38
	Lame abaissée	5,1	8,3*	2,7	5,3*	1,6	3,3*	1,5	2,7*	
	2 stabilisateurs abaissés	7,0	8,3*	3,5	5,3*	2,1	3,3*	1,9	2,7*	
	Lame + 2 stab. abaissés	8,3*	8,3*	4,4	5,3*	2,7	3,3*	2,5	2,7*	
-3,0	Stabilisateurs relevés	4,2	7,6*	2,2	3,9*			1,7	2,4*	5,28
	Lame abaissée	4,9	7,6*	2,5	3,9*			2,0	2,4*	
	2 stabilisateurs abaissés	6,6	7,6*	3,3	3,9*			2,4*	2,4*	
	Lame + 2 stab. abaissés	7,6*	7,6*	3,9*	3,9*			2,4*	2,4*	

Balancier 2,25 m

m	Châssis	3,0 m		4,5 m		6,0 m		7,5 m		m
		↑	↓	↑	↓	↑	↓	↑	↓	
7,5	Stabilisateurs relevés							1,7*	1,7*	4,49
	Lame abaissée							1,7*	1,7*	
	2 stabilisateurs abaissés							1,7*	1,7*	
	Lame + 2 stab. abaissés							1,7*	1,7*	
6,0	Stabilisateurs relevés			3,0	3,2*			1,5*	1,5*	5,99
	Lame abaissée			3,2*	3,2*			1,5*	1,5*	
	2 stabilisateurs abaissés			3,2*	3,2*			1,5*	1,5*	
	Lame + 2 stab. abaissés			3,2*	3,2*			1,5*	1,5*	
4,5	Stabilisateurs relevés	4,2*	4,2*	2,9	3,9*	1,8*	2,9	1,3	1,4*	6,84
	Lame abaissée	4,2*	4,2*	3,2	3,9*	2,0	3,2*	1,4*	1,4*	
	2 stabilisateurs abaissés	4,2*	4,2*	3,9*	3,9*	2,5	3,2*	1,4*	1,4*	
	Lame + 2 stab. abaissés	4,2*	4,2*	3,9*	3,9*	3,0	3,2*	1,4*	1,4*	
3,0	Stabilisateurs relevés	5,0	6,8*	2,8	4,4	1,7	2,9	1,1	1,5*	7,28
	Lame abaissée	5,5*	6,8*	3,1	4,5*	1,9	3,5*	1,3	1,5*	
	2 stabilisateurs abaissés	6,8*	6,8*	3,8	4,5*	2,5	3,5*	1,5*	1,5*	
	Lame + 2 stab. abaissés	6,8*	6,8*	4,5*	4,5*	3,0	3,5*	1,5*	1,5*	
1,5	Stabilisateurs relevés	4,8	7,5*	2,8	4,4	1,7	2,8	1,0	1,6*	7,38
	Lame abaissée	5,4	7,5*	3,0*	5,0*	1,8	3,7*	1,2	1,6*	
	2 stabilisateurs abaissés	6,8	7,5*	3,8	5,0*	2,4	3,7*	1,6*	1,6*	
	Lame + 2 stab. abaissés	7,5*	7,5*	4,4	5,0*	2,9	3,7*	1,6*	1,6*	
0	Stabilisateurs relevés	4,8	8,0*	2,6	4,4	1,5	2,7	1,1	1,8*	7,17
	Lame abaissée	5,5	8,0*	2,9	5,1*	1,7	3,7*	1,2	1,8*	
	2 stabilisateurs abaissés	6,9	8,0*	3,8	5,1*	2,2	3,7*	1,6	1,8*	
	Lame + 2 stab. abaissés	8,0*	8,0*	4,5*	5,1*	2,8	3,7*	1,8*	1,8*	
-1,5	Stabilisateurs relevés	4,5	8,2*	2,3	4,2	1,4	2,6	1,2	2,2	6,60
	Lame abaissée	5,1	8,2*	2,7	5,2*	1,6	3,4*	1,4	2,3*	
	2 stabilisateurs abaissés	6,9	8,2*	3,5	5,2*	2,1	3,4*	1,8	2,3*	
	Lame + 2 stab. abaissés	8,2*	8,2*	4,4	5,2*	2,7	3,4*	2,3	2,3*	
-3,0	Stabilisateurs relevés	4,2	7,9*	2,2	4,1			1,5	2,3*	5,57
	Lame abaissée	4,9	7,9*	2,5	4,3*			1,8	2,3*	
	2 stabilisateurs abaissés	6,6	7,9*	3,3	4,3*			2,3*	2,3*	
	Lame + 2 stab. abaissés	7,9*	7,9*	4,2	4,3*			2,3*	2,3*	

 **Hauteur**
  **Rotation 360°**
  **Dans l'axe**
  **Portée max.**
 * Limité par l'hydraulique

Les capacités de charge sont indiquées en tonnes (t) et mesurées au crochet de levage du dispositif de changement rapide Liebherr 33 sans accessoire. Elles sont indiquées pour une rotation de la tourelle à 360°, sur une surface dure, horizontale et portant uniformément, avec l'essieu oscillant bloqué. Les valeurs dans l'axe du châssis (+/- 15°) sont indiquées, pour la pelle non calée, avec essieu directeur à l'avant et, pour la pelle calée, avec essieu rigide à l'avant. Les valeurs sont déterminées pour la position optimale du vérin de réglage du bras. Les capacités de charge indiquées sont conformes à la norme ISO 10567 et correspondent au maximum à 75 % de la charge de basculement statique ou 87 % de la capacité de levage hydraulique ou sont limitées par la capacité de charge autorisée du crochet de levage du dispositif de changement rapide (max. 5 t). En cas de démontage du dispositif de changement rapide, les capacités de charge peuvent être majorées de 110 kg.

En harmonisation avec la norme européenne EN 474-5, les pelles hydrauliques doivent être équipées pour les travaux de levage de charge d'un dispositif anti-rupture de flexibles sur les vérins de flèche et d'un avertisseur de surcharge.

Equipement rétro

avec flèche monobloc 4,50 m

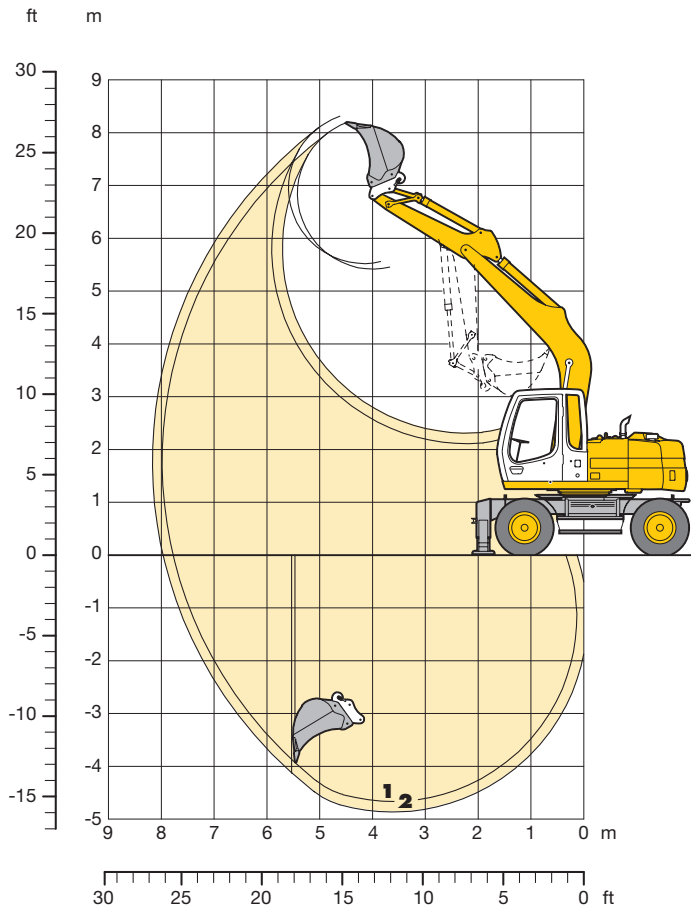

Débattements

avec changement rapide

1 2

Longueur du balancier	m	2,05	2,25
Profondeur maxi d'extraction	m	4,65	4,85
Portée maxi au sol	m	7,80	8,00
Hauteur maxi de déversement	m	5,40	5,50
Hauteur maxi à la dent	m	8,20	8,30

Forces aux dents

1 2

Force de pénétration maxi	kN	64,5	60,4
	t	6,6	6,2
Force de cavage maxi	kN	79,1	79,1
	t	8,1	8,1

Force de cavage avec godet dérocteur 111,3 kN (11,3 t)
Force de pénétration maxi (balancier 1,70 m) 72,4 kN (7,4 t)

Poids

Le poids en ordre de marche comprend la machine de base, 8 roues jumelées avec entretoises, flèche monobloc 4,50 m, balancier 2,25 m, dispositif de changement rapide 33 et godet 850 mm/0,46 m³.

Châssis	Poids
A 312 Litronic avec lame d'ancrage	12600 kg
A 312 Litronic avec 2 stabilisateurs	12750 kg
A 312 Litronic avec lame + 2 stabilisateurs	13350 kg

Godet rétro Stabilité (limitation à 75% de la charge de basculement statique conformément à la norme ISO 10567*)

Largeur de coupe mm	Capacité ISO 7451 ¹⁾ m ³	Poids kg	Stabilisateurs relevés		Lame abaissée		2 stabilisateurs abaissés		Lame + 2 stabilisateurs abaissés	
			Longueur du balancier (m)		Longueur du balancier (m)		Longueur du balancier (m)		Longueur du balancier (m)	
			2,05	2,25	2,05	2,25	2,05	2,25	2,05	2,25
650	0,33	280	□	□	□	□	□	□	□	□
850	0,46	330	□	□	□	□	□	□	□	□
1050	0,60	380	□	△	□	□	□	□	□	□
1250	0,75	430	■	■	△	△	□	△	□	△

* Indications données à portée maximale sur une rotation de la tourelle à 360° avec l'essieu oscillant bloqué et sans dispositif de changement rapide (Conformément à la norme ISO 10567 les valeurs correspondent à 75 % de la charge de basculement statique ou 87 % de la limite hydr.)

¹⁾ comparable avec SAE (avec dôme)

□	= ≤ 1,8 t/m ³ poids spécifique maxi des matériaux
△	= ≤ 1,5 t/m ³ poids spécifique maxi des matériaux
■	= ≤ 1,2 t/m ³ poids spécifique maxi des matériaux
▲	= -

Forces de levage

avec flèche monobloc 4,50 m

Balancier 2,05 m

m	Châssis	3,0 m		4,5 m		6,0 m		7,5 m		m
		↑	↔	↑	↔	↑	↔	↑	↔	
7,5	Stabilisateurs relevés									
	Lame abaissée									
	2 stabilisateurs abaissés									
6,0	Lame + 2 stab. abaissés									
	Stabilisateurs relevés							1,6*	1,6*	5,10
	Lame abaissée							1,6*	1,6*	
2 stabilisateurs abaissés							1,6*	1,6*		
4,5	Lame + 2 stab. abaissés							1,6*	1,6*	6,08
	Stabilisateurs relevés			2,8	3,3*	1,7	1,9*	1,6*	1,6*	
	Lame abaissée			3,1	3,3*	1,9*	1,9*	1,6*	1,6*	
3,0	2 stabilisateurs abaissés			3,3*	3,3*	1,9*	1,9*	1,6*	1,6*	6,58
	Lame + 2 stab. abaissés			3,3*	3,3*	1,9*	1,9*	1,6*	1,6*	
	Stabilisateurs relevés	4,8	5,8*	2,6	4,0*	1,6	2,8	1,4	1,6*	
1,5	Lame abaissée	5,4	5,8*	2,9	4,0*	1,8	3,3*	1,6	1,6*	6,69
	2 stabilisateurs abaissés	5,8*	5,8*	3,7	4,0*	2,4	3,3*	1,6*	1,6*	
	Lame + 2 stab. abaissés	5,8*	5,8*	4,0*	4,0*	2,9	3,3*	1,6*	1,6*	
0	Stabilisateurs relevés	4,1	7,8*	2,3	4,2	1,5	2,7	1,3	1,8*	6,45
	Lame abaissée	4,7	7,8*	2,6	4,8*	1,7	3,6*	1,5	1,8*	
	2 stabilisateurs abaissés	6,5	7,8*	3,4	4,8*	2,2	3,6*	1,8*	1,8*	
-1,5	Lame + 2 stab. abaissés	7,8*	7,8*	4,3	4,8*	2,8	3,6*	1,8*	1,8*	5,81
	Stabilisateurs relevés	3,8	8,0	2,2	4,0	1,4	2,6	1,3	2,2*	
	Lame abaissée	4,5	8,1*	2,5	5,2*	1,6	3,8*	1,5	2,2*	
-3,0	2 stabilisateurs abaissés	6,2	8,1*	3,5	5,2*	2,2	3,8*	1,9	2,2*	4,60
	Lame + 2 stab. abaissés	8,1*	8,1*	4,2	5,2*	2,7	3,8*	2,2*	2,2*	
	Stabilisateurs relevés	3,8	7,4*	2,1	3,9			1,5	2,7	
-3,0	Lame abaissée	4,5	7,4*	2,4	5,0*			1,7	3,2*	4,60
	2 stabilisateurs abaissés	6,2	7,4*	3,2	5,0*			2,2	3,2*	
	Lame + 2 stab. abaissés	7,4*	7,4*	4,1	5,0*			2,8	3,2*	
-3,0	Stabilisateurs relevés	4,0	5,8*	2,2	3,8*			2,1	3,7*	4,60
	Lame abaissée	4,6	5,8*	2,5	3,8*			2,4	3,7*	
	2 stabilisateurs abaissés	5,8*	5,8*	3,3	3,8*			3,2	3,7*	
-3,0	Lame + 2 stab. abaissés	5,8*	5,8*	3,8*	3,8*			3,7*	3,7*	4,60

Balancier 2,25 m

m	Châssis	3,0 m		4,5 m		6,0 m		7,5 m		m	
		↑	↔	↑	↔	↑	↔	↑	↔		
7,5	Stabilisateurs relevés										
	Lame abaissée										
	2 stabilisateurs abaissés										
6,0	Lame + 2 stab. abaissés										
	Stabilisateurs relevés									1,5*	1,5*
	Lame abaissée									1,5*	1,5*
4,5	2 stabilisateurs abaissés									1,5*	1,5*
	Lame + 2 stab. abaissés									1,5*	1,5*
	Stabilisateurs relevés							1,7	2,2*	1,4*	1,4*
3,0	Lame abaissée							1,9	2,2*	1,4*	1,4*
	2 stabilisateurs abaissés							2,2*	2,2*	1,4*	1,4*
	Lame + 2 stab. abaissés							2,2*	2,2*	1,4*	1,4*
1,5	Stabilisateurs relevés	4,8	5,5*	2,6	3,9*	1,6	2,8			1,3	1,5*
	Lame abaissée	5,5*	5,5*	2,9	3,9*	1,8	3,2*			1,5*	1,5*
	2 stabilisateurs abaissés	5,5*	5,5*	3,7	3,9*	2,3	3,2*			1,5*	1,5*
0	Lame + 2 stab. abaissés	5,5*	5,5*	3,9*	3,9*	2,9	3,2*			1,5*	1,5*
	Stabilisateurs relevés	4,1	7,6*	2,3	4,2	1,5	2,7			1,2	1,6*
	Lame abaissée	4,7	7,6*	2,6	4,7*	1,7	3,5*			1,4	1,6*
-1,5	2 stabilisateurs abaissés	6,5	7,6*	3,4	4,7*	2,2	3,5*			1,6*	1,6*
	Lame + 2 stab. abaissés	7,6*	7,6*	4,3	4,7*	2,8	3,5*			1,6*	1,6*
	Stabilisateurs relevés	3,8	7,9	2,1	4,0	1,4	2,6			1,2	2,0*
-3,0	Lame abaissée	4,4	8,1*	2,4	5,1*	1,6	3,7*			1,4	2,0*
	2 stabilisateurs abaissés	6,1	8,1*	3,2	5,1*	2,1	3,7*			1,8	2,0*
	Lame + 2 stab. abaissés	8,1*	8,1*	4,1	5,1*	2,7	3,7*			2,0*	2,0*
-3,0	Stabilisateurs relevés	3,8	7,5*	2,1	3,9	1,4	2,5			1,4	2,5
	Lame abaissée	4,4	7,5*	2,4	5,0*	1,6	3,0*			1,6	2,7*
	2 stabilisateurs abaissés	6,1	7,5*	3,2	5,0*	2,1	3,0*			2,1	2,7*
-3,0	Lame + 2 stab. abaissés	7,5*	7,5*	4,1	5,0*	2,7	3,0*			2,6	2,7*
	Stabilisateurs relevés	3,9	6,1*	2,1	4,0					1,9	3,5
	Lame abaissée	4,5	6,1*	2,4	4,0*					2,2	3,6*
-3,0	2 stabilisateurs abaissés	6,1*	6,1*	3,2	4,0*					2,9	3,6*
	Lame + 2 stab. abaissés	6,1*	6,1*	4,0*	4,0*					3,6*	3,6*

↑ Hauteur ↔ Rotation 360° Dans l'axe Portée max. * Limité par l'hydraulique

Les capacités de charge sont indiquées en tonnes (t) et mesurées au crochet de levage du dispositif de changement rapide Liebherr 33 sans accessoire. Elles sont indiquées pour une rotation de la tourelle à 360°, sur une surface dure, horizontale et portant uniformément, avec l'essieu oscillant bloqué. Les valeurs dans l'axe du châssis (+/- 15°) sont indiquées, pour la pelle non calée, avec essieu directeur à l'avant et, pour la pelle calée, avec essieu rigide à l'avant. Les capacités de charge indiquées sont conformes à la norme ISO 10567 et correspondent au maximum à 75 % de la charge de basculement statique ou 87 % de la capacité de levage hydraulique ou sont limitées par la capacité de charge autorisée du crochet de levage du dispositif de changement rapide (max. 5 t). En cas de démontage du dispositif de changement rapide, les capacités de charge peuvent être majorées de 110 kg.

En harmonisation avec la norme européenne EN 474-5, les pelles hydrauliques doivent être équipées pour les travaux de levage de charge d'un dispositif anti-rupture de flexibles sur les vérins de flèche et d'un avertisseur de surcharge.

Équipement benne preneuse

avec flèche monobloc 4,50 m

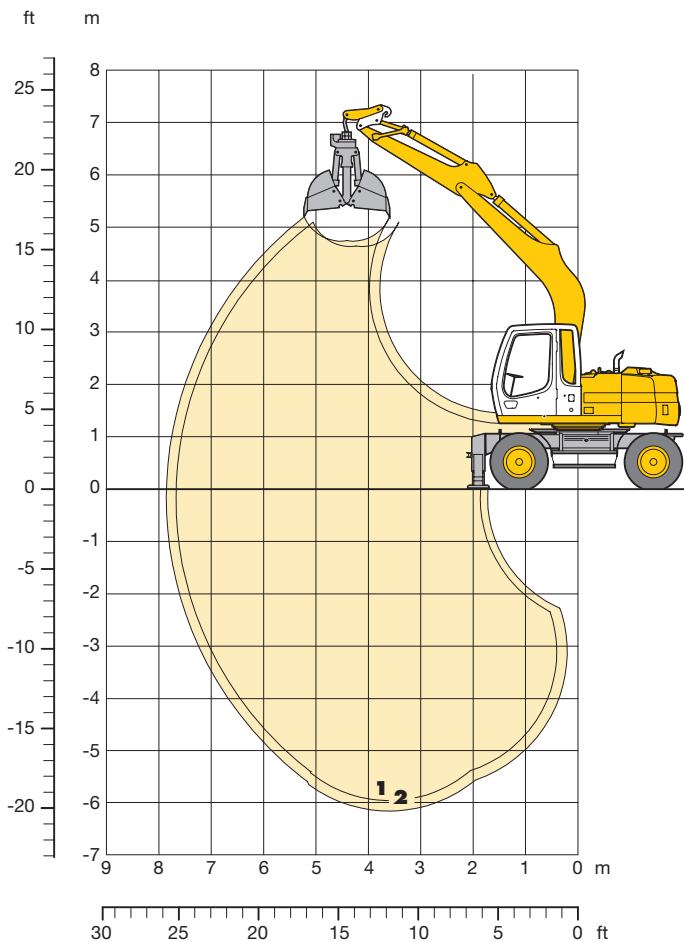

Débattements

avec changement rapide

		1	2
Longueur du balancier	m	2,05	2,25
Profondeur maxi d'extraction	m	5,95	6,15
Portée maxi au sol	m	7,70	7,90
Hauteur maxi de déversement	m	4,65	4,75

Bennes type

8 B

Force de fermeture	52 kN (5,3 t)
Couple du mécanisme de rotation	1,40 kNm

Poids

Le poids en ordre de marche comprend la machine de base, 8 roues jumelées avec entretoises, flèche monobloc 4,50 m, balancier 2,25 m, dispositif de changement rapide 33 et bennes type 8 B/0,30 m³.

Châssis	Poids
A 312 Litronic avec lame d'ancrage	13050 kg
A 312 Litronic avec 2 stabilisateurs	13150 kg
A 312 Litronic avec lame + 2 stabilisateurs	13800 kg

Bennes type 8 B Stabilité (limitation à 75 % de la charge de basculement statique conformément à la norme ISO 10567*)

Largeur des coquilles	Capacité	Poids	Stabilisateurs relevés		Lame abaissée		2 stabilisateurs abaissés		Lame + 2 stabilisateurs abaissés	
			Longueur du balancier (m)		Longueur du balancier (m)		Longueur du balancier (m)		Longueur du balancier (m)	
			2,05	2,25	2,05	2,25	2,05	2,25	2,05	2,25
320 ¹⁾	0,17	710	□	□	□	□	□	□	□	□
400 ¹⁾	0,22	750	□	□	□	□	□	□	□	□
600 ¹⁾	0,30	750	□	□	□	□	□	□	□	□
800 ¹⁾	0,40	800	□	△	□	□	□	□	□	□
1000 ¹⁾	0,80	900	▲	▲	▲	▲	■	▲	■	▲
320 ²⁾	0,17	760	□	□	□	□	□	□	□	□
400 ²⁾	0,22	810	□	□	□	□	□	□	□	□
600 ²⁾	0,30	830	□	□	□	□	□	□	□	□
800 ²⁾	0,40	890	△	△	□	□	□	□	□	□

* Indications données à portée maximale sur une rotation de la tourelle à 360° avec l'essieu oscillant bloqué et sans dispositif de changement rapide (Conformément à la norme ISO 10567 les valeurs correspondent à 75 % de la charge de basculement statique ou 87 % de la limite hydr.)

1) sans éjecteurs

2) avec éjecteurs

□ = ≤ 1,8 t/m³ poids spécifique maxi des matériaux

△ = ≤ 1,5 t/m³ poids spécifique maxi des matériaux

■ = ≤ 1,2 t/m³ poids spécifique maxi des matériaux

▲ = -

Équipement curage de fossés

avec bras réglable hydrauliquement 3,20 m

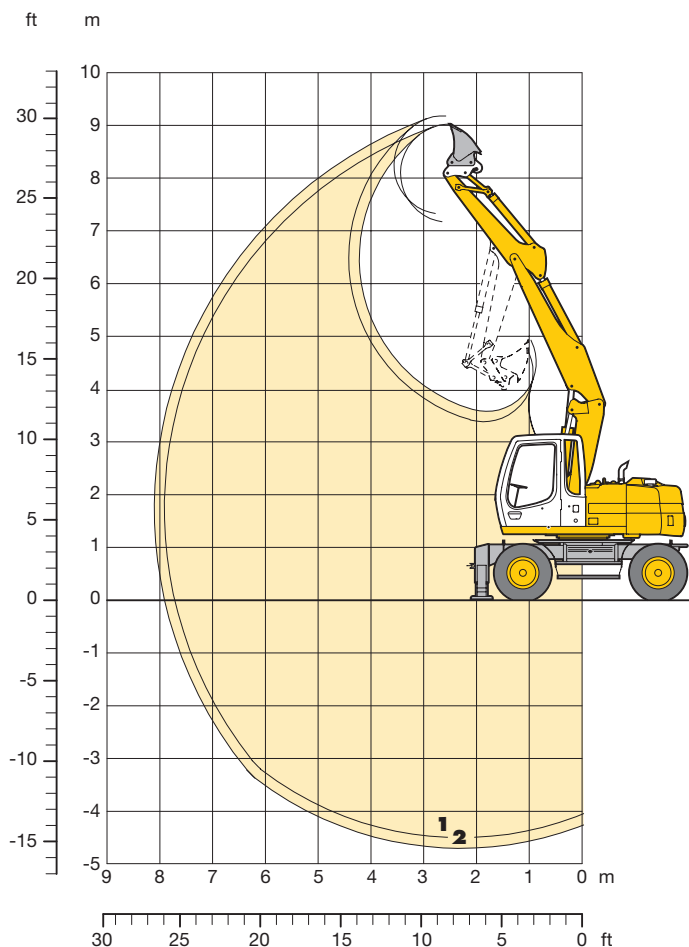

Débattements

avec changement rapide

		1	2
Longueur du balancier	m	2,05	2,25
Profondeur maxi d'extraction	m	4,50	4,70
Portée maxi au sol	m	7,75	7,95
Hauteur maxi de déversement	m	7,20	7,35
Hauteur maxi à la dent	m	9,05	9,20

Poids

Le poids en ordre de marche comprend la machine de base, 8 roues jumelées avec entretoises, bras réglable hydrauliquement 3,20 m, balancier 2,25 m, dispositif de changement rapide 33 et godet curage de fossés 2000 mm/0,48 m³.

Châssis	Poids
A 312 Litronic [®] avec lame d'ancrage	13050 kg
A 312 Litronic [®] avec 2 stabilisateurs	13150 kg
A 312 Litronic [®] avec lame + 2 stabilisateurs	13750 kg

Godets curage de fossés Stabilité (limitation à 75% de la charge de basculement statique conformément à la norme ISO 10567*)

Largeur de coupe mm	Capacité ISO 7451 ¹⁾ m ³	Poids kg	Stabilisateurs relevés		Lame abaissée		2 stabilisateurs abaissés		Lame + 2 stabilisateurs abaissés	
			Longueur du balancier (m)		Longueur du balancier (m)		Longueur du balancier (m)		Longueur du balancier (m)	
			2,05	2,25	2,05	2,25	2,05	2,25	2,05	2,25
1700	0,29	280	□	□	□	□	□	□	□	□
2000	0,34	330	□	□	□	□	□	□	□	□
2000	0,48	360	□	△	□	□	□	□	□	□
2000 ²⁾	0,50	680	■	■	△	△	□	□	□	□

* Indications données à portée maximale sur une rotation de la tourelle à 360° avec l'essieu oscillant bloqué et sans dispositif de changement rapide (Conformément à la norme ISO 10567 les valeurs correspondent à 75 % de la charge de basculement statique ou 87 % de la limite hydr.)

¹⁾ comparable avec SAE (avec dôme)

²⁾ inclinable 2 x 50°

□ = ≤ 1,8 t/m³ poids spécifique maxi des matériaux

△ = ≤ 1,5 t/m³ poids spécifique maxi des matériaux

■ = ≤ 1,2 t/m³ poids spécifique maxi des matériaux

▲ = -

Équipement curage de fossés

avec flèche monobloc 4,50 m

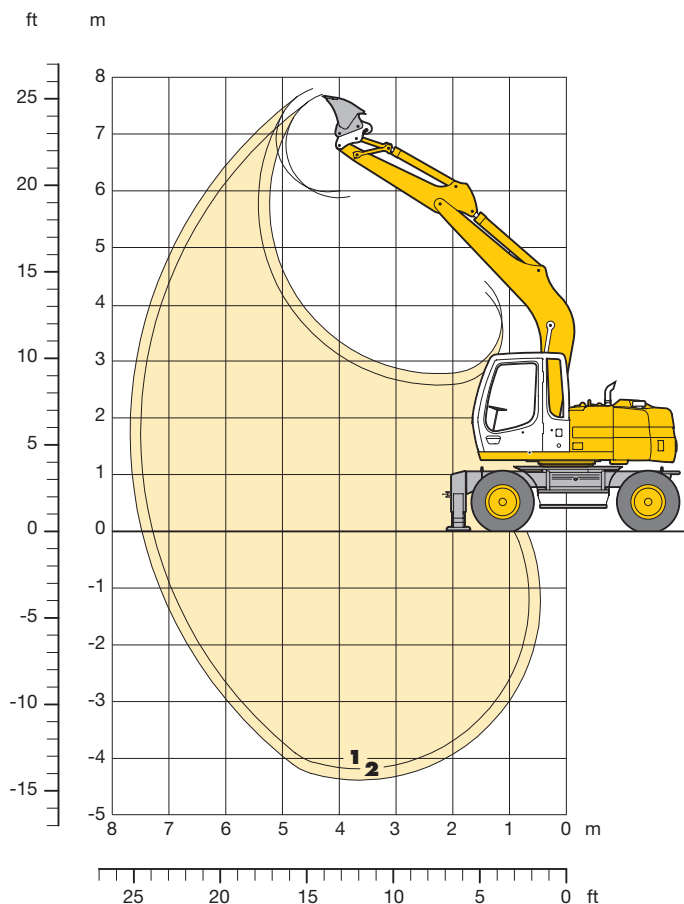

Débattements avec changement rapide

		1	2
Longueur du balancier	m	2,05	2,25
Profondeur maxi d'extraction	m	4,15	4,35
Portée maxi au sol	m	7,25	7,45
Hauteur maxi de déversement	m	5,90	6,00
Hauteur maxi à la dent	m	7,70	7,80

Poids

Le poids en ordre de marche comprend la machine de base, 8 roues jumelées avec entretoises, flèche monobloc 4,50 m, balancier 2,25 m, dispositif de changement rapide 33 et godet curage de fossés 2000 mm/0,48 m³.

Châssis	Poids
A 312 Litronic [®] avec lame d'ancrage	12650 kg
A 312 Litronic [®] avec 2 stabilisateurs	12750 kg
A 312 Litronic [®] avec lame + 2 stabilisateurs	13350 kg

Godets curage de fossés Stabilité (limitation à 75% de la charge de basculement statique conformément à la norme ISO 10567*)

Largeur de coupe mm	Capacité ISO 7451 ¹⁾ m ³	Poids kg	Stabilisateurs relevés		Lame abaissée		2 stabilisateurs abaissés		Lame + 2 stabilisateurs abaissés	
			Longueur du balancier (m)		Longueur du balancier (m)		Longueur du balancier (m)		Longueur du balancier (m)	
			2,05	2,25	2,05	2,25	2,05	2,25	2,05	2,25
1700	0,29	280	□	□	□	□	□	□	□	□
2000	0,34	330	□	□	□	□	□	□	□	□
2000	0,48	360	□	□	□	□	□	□	□	□
2000 ²⁾	0,50	680	△	△	□	□	□	□	□	□

* Indications données à portée maximale sur une rotation de la tourelle à 360° avec l'essieu oscillant bloqué et sans dispositif de changement rapide (Conformément à la norme ISO 10567 les valeurs correspondent à 75 % de la charge de basculement statique ou 87 % de la limite hydr.)

¹⁾ comparable avec SAE (avec dôme)

²⁾ inclinable 2 x 50°

□ = ≤ 1,8 t/m³ poids spécifique maxi des matériaux

△ = ≤ 1,5 t/m³ poids spécifique maxi des matériaux

■ = ≤ 1,2 t/m³ poids spécifique maxi des matériaux

▲ = -

Equipement



Châssis

	S	O
Double circuit de freinage avec accumulateur de pression	•	
Pneus larges		•
Protection du moteur de translation		•
Etrier pour l'accrochage du grappin avec stabilisateur sorti d'un seul côté	•	
Rapport tout terrain commutable depuis la cabine	•	
Pneumatiques neufs	•	
Frein de stationnement sans entretien intégré dans le réducteur (à ressorts)	•	
Commande individuelle des stabilisateurs		•
Variante de pneumatiques		•
Sécurité contre rupture de flexibles sur chaque vérin de stabilisateur	•	
Direction assistée proportionnelle avec direction de secours	•	
Peinture spéciale		•
Caisse à outils avec clé		•
Caisse à outils avec clé des deux côtés	•	
Caisse à outils supplémentaire avec clé		•
Boîte semi-automatique à deux gammes de vitesses	•	



Tourelle

	S	O
Pompe de remplissage de carburant		•
Frein de blocage sans entretien intégré au réducteur	•	
Main courante, revêtement antidérapant	•	
Coupe-circuit général du circuit électrique	•	
Capot moteur à amortissement pneumatique	•	
Frein d'orientation à commande par pédale	•	
Dispositif d'avertissement de marche arrière		•
Isolation phonique	•	
Peinture spéciale	•	
Verrouillage mécanique tourelle/châssis	•	
Batteries renforcées sans entretien	•	
Outils complémentaires		•
Caisse à outils avec clé	•	
Outils complets	•	



Hydraulique

	S	O
Vanne d'arrêt entre le réservoir hydraulique et les pompes	•	
Accessoire pour rotation hydraulique	•	
Débit mini à pression élevée	•	
Points de mesure de la pression du circuit hydraulique	•	
Réservoir de pression pour l'abaissement contrôlé de l'équipement, moteur à l'arrêt	•	
Filtre avec haute précision de filtration (5 µm)	•	
Régulation par puissance limite électronique	•	
Adaptation continue de la puissance (ECO)	•	
Débit mini avec manipulateurs en position neutre	•	
Sélecteur du mode de travail avec réglage en continu	•	
Filtre pour circuit secondaire		•
Remplissage avec huile biologique		•
Régulation par cumul de pression		•
Cumul de débit		•
Circuits hydrauliques complémentaires		•



Moteur

	S	O
Suralimentation	•	
Injection directe	•	
Dispositif de démarrage à froid		•
Mise au ralenti automatique du moteur	•	
TopAir	•	
Filtre à air sec avec séparateur primaire, élément principal et élément de sécurité	•	



Cabine

	S	O
Vide poche	•	
Indicateurs digitaux pour température d'huile, régime moteur et pression d'huile	•	
Affichage des heures de fonctionnement, visible de l'extérieur	•	
Lucarne de toit	•	
Lucarne orientable des deux côtés		•
Siège réglable (6 positions)	•	
Siège avec suspension pneumatique, appui-tête et chauffage		•
Réglage indépendant du siège et de la console	•	
Extincteur		•
Tapis de sol	•	
Eclairage intérieur	•	
Chauffage de la cabine avec dégivrage	•	
Crochet porte-manteau	•	
Climatisation		•
Glacière électrique		•
Colonne de direction réglable	•	
Pare-brise blindé (non amovible)		•
Poste radio		•
Prééquipement radio		•
Avant-toit de cabine	•	
Girophare		•
Vitres panoramiques teintées	•	
Vitre coulissante sur la porte	•	
Chauffage d'appoint		•
Pare-soleil		•
Rideau avec enrouleur	•	
Anti-vol électronique		•
Essuie-glaces et lave-glaces	•	
Allume-cigares et cendrier	•	
Phares additionnels		•



Equipement

	S	O
2 Phare de travail sur la flèche	•	
Berceau orientable en pied de flèche		•
Conduites hydrauliques pour alimentation benne/grappin	•	
Paliers étanches	•	
Godet rétro avec crochet de levage	•	
Gamme de bennes/grappins Liebherr		•
Dispositif de sécurité contre ruptures de flexibles (vérin de levage)	•	
Dispositif de sécurité contre ruptures de flexibles (vérin de godet)		•
Raccords hydrauliques pour accouplement rapide	•	
Points de graissage regroupés	•	
Dispositif de changement rapide mécanique ou hydraulique		•
Peinture spéciale		•
Godets spéciaux		•
Avertisseur de surcharges		•
Vanne pour commutation du circuit godet/benne ou grappin	•	
Verrouillage de la biellette lors de l'application benne/grappin	•	
Système d'étanchéité en Y entre le godet rétro et le balancier		•
Vérins avec amortisseur de fin de course	•	

S = Standard, O = Option

Les équipements ou accessoires d'autres fabricants ne peuvent être montés qu'avec l'autorisation de Liebherr.

Toutes les machines représentées peuvent comporter des équipements optionnels. Modifications possibles sans préavis.

Le groupe Liebherr

Grande palette de produits

Le groupe Liebherr est l'un des plus grands constructeurs de machines de travaux publics dans le monde. Les produits et services Liebherr sont axés sur la rentabilité et sont reconnus dans de nombreux autres domaines : réfrigérateurs et congélateurs, équipements pour l'aviation et les chemins de fer, machines-outils ainsi que grues maritimes.

Profit maximal pour le client

Dans tous les secteurs de produits, nous proposons des gammes complètes avec de nombreuses variantes d'équipement. Leur évolution technique et leur qualité reconnue offrent aux clients Liebherr la garantie d'un profit maximum.

Compétence technologique

Afin de répondre au niveau de qualité élevé de ses produits, Liebherr attache beaucoup d'importance à maîtriser en interne les compétences essentielles. C'est pourquoi les composants majeurs sont élaborés et produits par Liebherr ; c'est le cas, par exemple, des systèmes de commande et d'entraînement des machines de travaux publics.

Mondial et indépendant

L'entreprise familiale Liebherr a été fondée en 1949 par Hans Liebherr. Depuis, l'entreprise n'a cessé de croître pour être, aujourd'hui, un groupe de plus de 23 000 salariés travaillant dans plus de 100 sociétés réparties sur les cinq continents. Le groupe est chapeauté par la société Liebherr-International AG dont le siège est à Bulle (Suisse) et dont les détenteurs sont les membres de la famille Liebherr.

www.liebherr.com



Printed in Germany by Eberl RG-BK-RP LHB/VF 10346745-2-10.06

Liebherr-Hydraulikbagger GmbH

Liebherrstraße 12, D-88457 Kirchdorf/Iller

☎ +49 7354 80-0, Fax +49 7354 80-72 94

www.liebherr.com, E-Mail: info.lhb@liebherr.com